

Type 4025

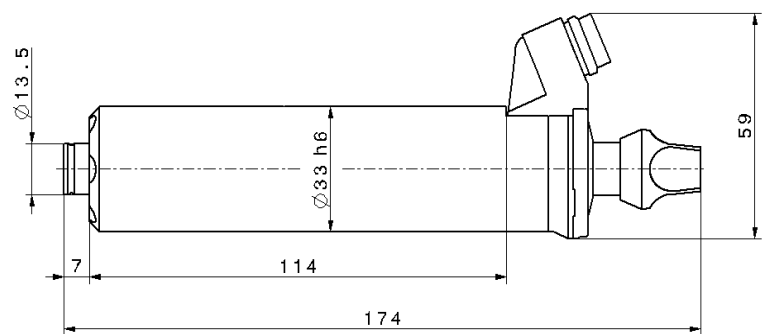

Bestell-Nr. / Part No. 0674 1320



Anwendungen Applications	Bohren, Fräsen, Schleifen, Gravieren Drilling, Milling, Grinding, Engraving	Umrichterempfehlung Inverter recommendation	e@syDrive® 4424*, 4425, TV 4503
Spanndurchmesser Clamping diameter	33 mm	Belastungsrichtung Load direction	axial + radial
Motorart Motor system	3 Phasen-Asynchronmotor 3 Phase asynchronous motor	Gebrauchslage Working position	
Drehzahlbereich Speed range	5.000 - 60.000 min ⁻¹	Rundlauf Run-out	typ. 1 µm
Spannung Voltage	30 V	Spannzangenbereich Chuck clamping range	Ø 0,3 - 4,0 mm (incl. 1/8")
Strom Current	max. 8 A	Werkzeugwechsel Tool change	Spannkopf Clamping knob
Drehmoment Torque	max. 4,8 Ncm	Kühlsystem Cooling system	Eigenluftkühlung durch Lüfter Self-ventilation fan
Frequenz Frequency	83 - 1.000 Hz	Geschützt gegen Schmutz und Kühlschmiermittel	nein
Leistung Output power	max. 265 W	Protected against dirt and cooling lubricant	no
Gewicht Weight	0,7 kg	Gehäusematerial Housing material	Edelstahl Stainless steel
Lagerung Bearing system	2x Keramik, 1x Stahl, lebensd.geschm. 2x Ceramic, 1x Steel, lifetime lubricat.	Verbindungskabel Connecting cable	ohne Kabel (siehe Seite 37) without cable (see page 37)
Schutzart Protection category	IP 20		
Motorschutz Motor protection	-		

* reduzierte Leistung / reduced output power

Änderungen vorbehalten / Subject to change without notice